

N° Pièce : MIRADOR01
 Epaisseur : 5 mm
 Quantité : 8

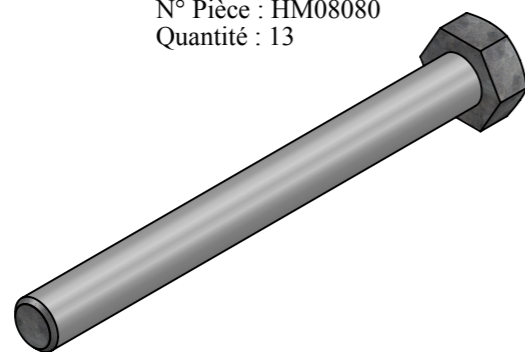

N° Pièce : HM08080
 Quantité : 13

N° Pièce : ECRGAM08F
 Quantité : 5

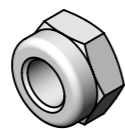

N° Pièce : ROND08
 Quantité : 18

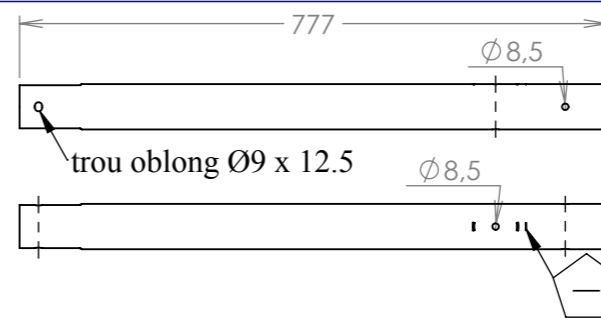

N° Pièce : MIRADOR2400T15
 Matière : SENDZIMIR
 Epaisseur : 1.5 mm
 Quantité : 2
 Poids : 1.67 Kg

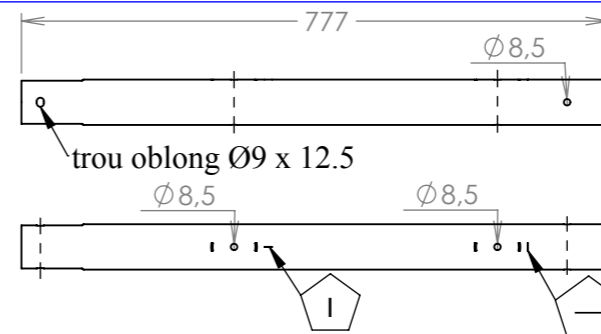

N° Pièce : MIRADOR2400T16
 Matière : SENDZIMIR
 Epaisseur : 1.5 mm
 Quantité : 2
 Poids : 1.67 Kg

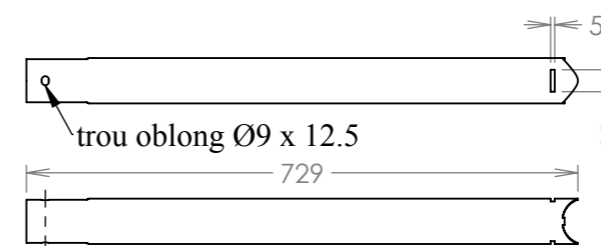

N° Pièce : MIRADOR2400T17
 Matière : SENDZIMIR
 Epaisseur : 1.5 mm
 Quantité : 1
 Poids : 1.54 Kg

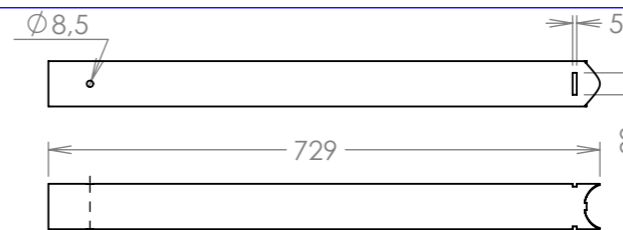

N° Pièce : MIRADOR2400T18
 Matière : SENDZIMIR
 Epaisseur : 1.5 mm
 Quantité : 1
 Poids : 1.55 Kg

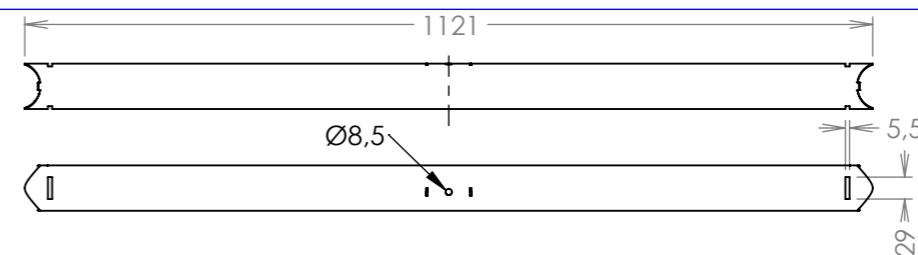

N° Pièce : MIRADOR2400T19
 Matière : SENDZIMIR
 Epaisseur : 1.5 mm
 Quantité : 2
 Poids : 2.38 Kg

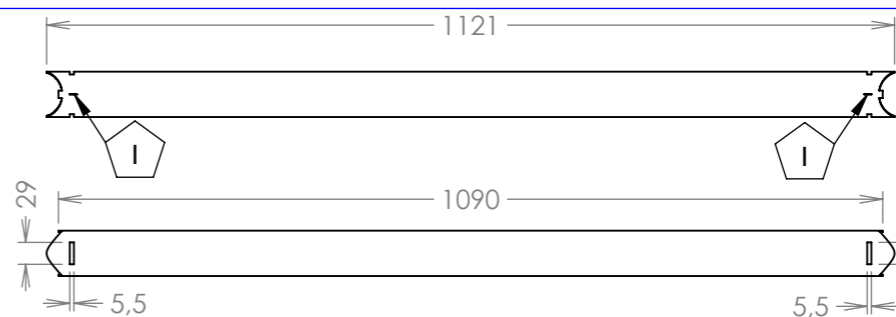

N° Pièce : MIRADORT08
 Matière : SENDZIMIR
 Epaisseur : 1.5 mm
 Quantité : 1
 Poids : 2.38 Kg



Client :

Affaire :

Echelle : 1:10

Ensemble : **MIRADOR2400**

N° de fichier : DETAILS PIECES ET TUBES

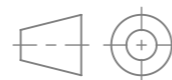

Date : 15/06/2012

Ce plan est la propriété des Ets Sogno et ne peut être divulgué sans son accord

2400/1/Montage de la réhausse 2400 :

Conseils : avant de commencer, repérer les emplacements des tubes à l'aide du plan ci-dessous, de la nomenclature et des plans de détails. S'aider des symboles de montage aux jonctions des tubes.

Attention, ne pas serrer excessivement sous peine d'écraser les tubes ce qui nuirait à la rigidité et à la sécurité de la structure.

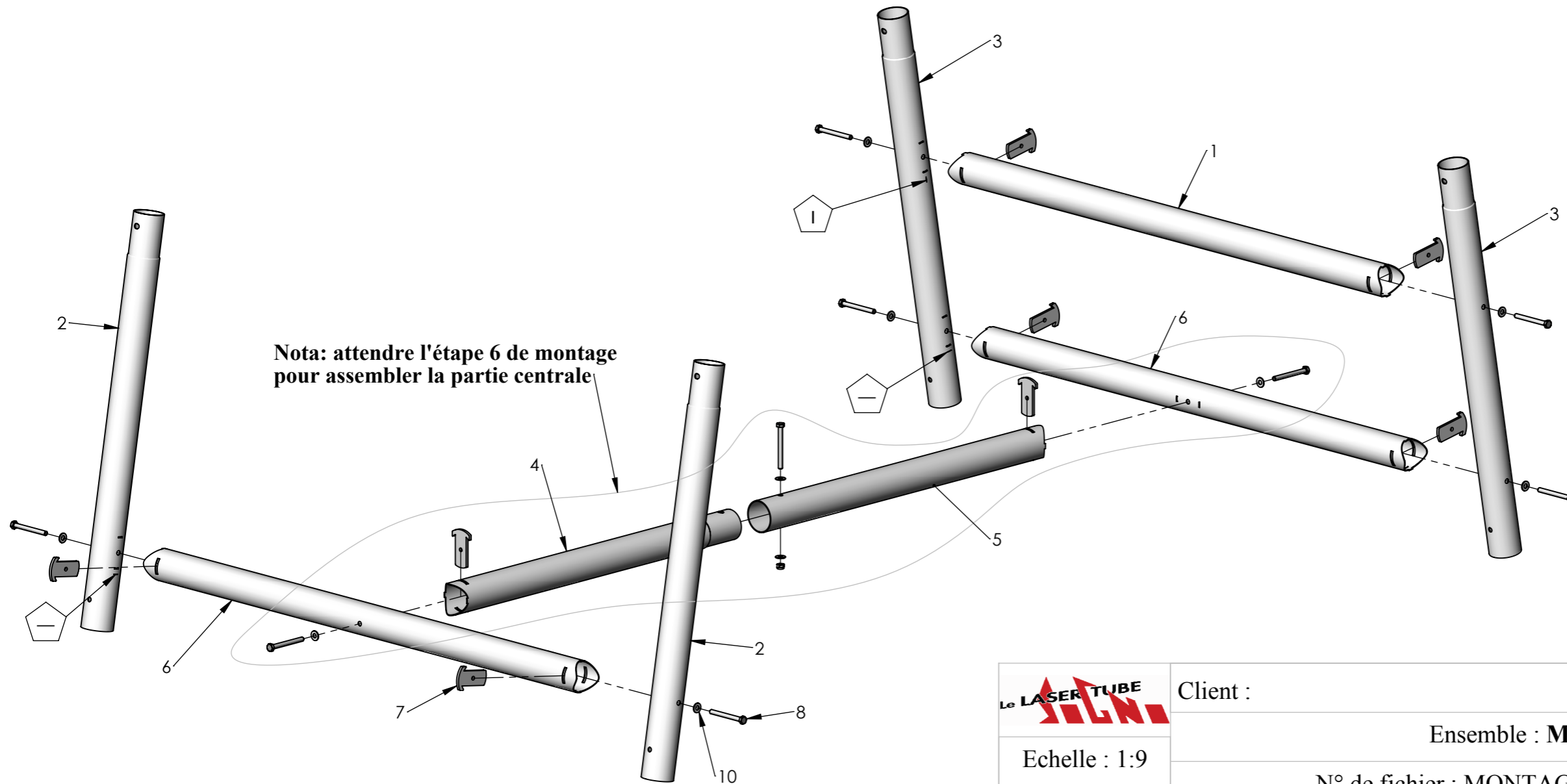
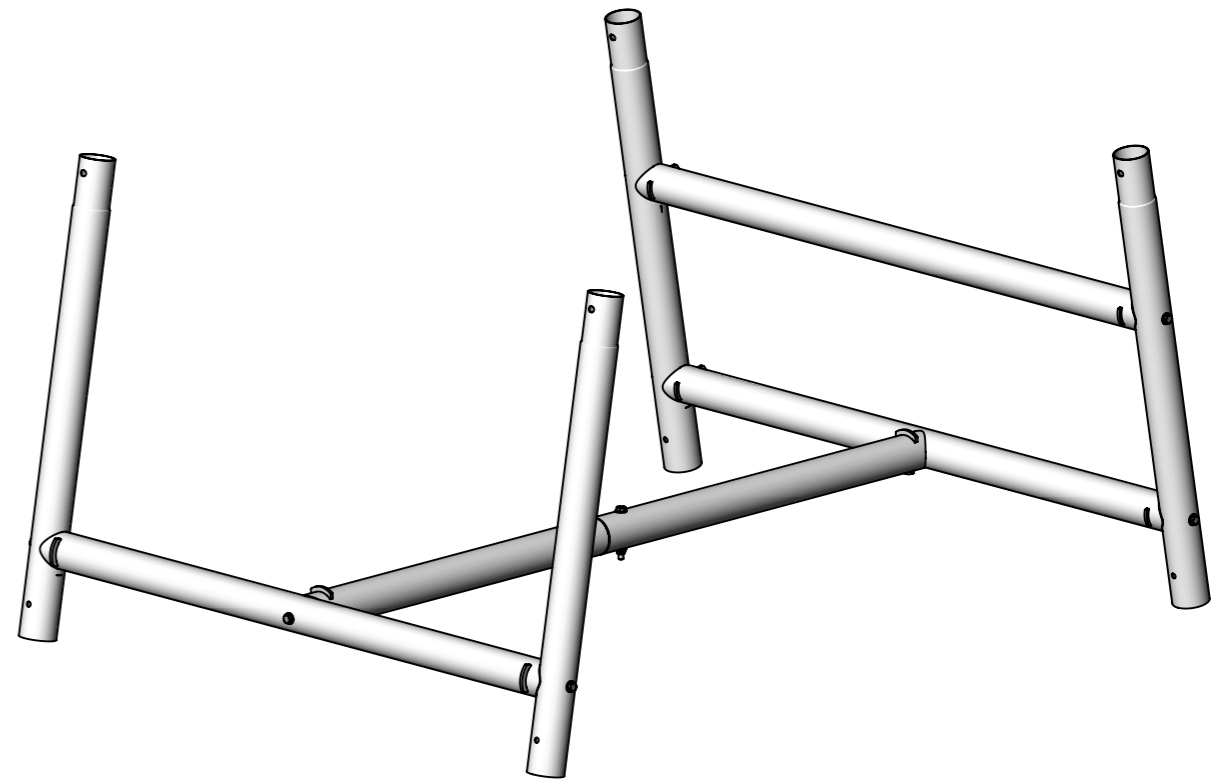

10	ROND08	RONDELLE Ø8	18
9	ECRGAM08F	Ecrou frein M8	5
8	HM08080	Vis tête H M8 x 80	13
7	MIRADOR01	Clavette d'assemblage	8
6	MIRADOR2400T19	tube galva Ø60 x 1,5	2
5	MIRADOR2400T18	tube galva Ø60 x 1,5	1
4	MIRADOR2400T17	tube galva Ø60 x 1,5	1
3	MIRADOR2400T16	tube galva Ø60 x 1,5	2
2	MIRADOR2400T15	tube galva Ø60 x 1,5	2
1	MIRADORT08	tube galva Ø60 x 1,5	1
Rep.	Réf.	DESCRIPTION	Qté

Le LASER TUBE

Echelle : 1:9

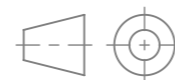

Client :

Affaire :

Ensemble : **MIRADOR2400**

N° de fichier : MONTAGE rehausse 2400 ETAPE 1

Date : 15/06/2012

Ce plan est la propriété des Ets Sogno et ne peut être divulgué sans son accord

2400/2/Montage de la partie haute et de la réhausse 2400 sur les 2 parties basses :

Conseils : avant de commencer, repérer les emplacements des tubes à l'aide du plan ci-dessous, de la nomenclature et des plans de détails. S'aider des symboles de montage aux jonctions des tubes.

Attention, ne pas serrer excessivement sous peine d'écraser les tubes ce qui nuirait à la rigidité et à la sécurité de la structure.

Poursuivre le montage en reprenant à l'étape 6 de la notice du MIRADOR1700

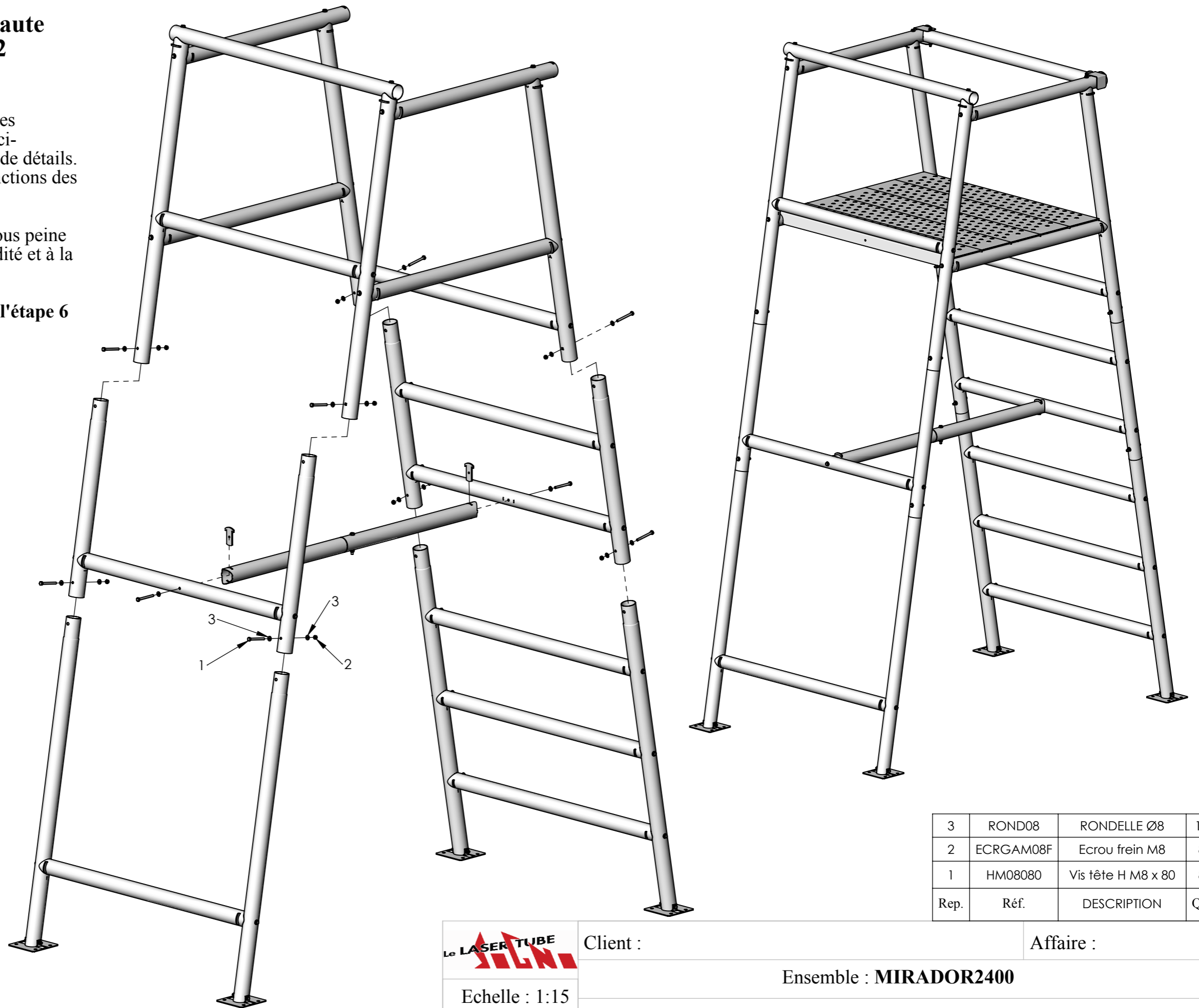

3	ROND08	RONDELLE Ø8	16
2	ECRGAM08F	Ecrou frein M8	8
1	HM08080	Vis tête H M8 x 80	8
Rep.	Réf.	DESCRIPTION	Qté

Le LASER TUBE

Client :

Affaire :

Echelle : 1:15

Ensemble : **MIRADOR2400**

N° de fichier : MONTAGE REHAUSSE 2400 ETAPE 2

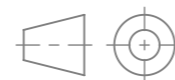

Date : 15/06/2012

Ce plan est la propriété des Ets Sogno et ne peut être divulgué sans son accord